

**Avis au client** Merci d'avoir acheté notre produit PATLITE.  
 • Un entrepreneur professionnel doit effectuer l'installation et le câblage si des travaux de construction sont requis.  
 • Avant de procéder à l'installation, lire entièrement ce manuel avant d'utiliser ce produit afin de l'utiliser correctement.  
 • Pour toute question concernant ce produit, consulter les coordonnées à la fin du présent document et contacter le représentant commercial PATLITE le plus près.  
**Avis à l'entrepreneur** • Lire ce manuel attentivement avant de procéder à l'installation. • S'assurer de retourner ce manuel au client.

## 1 Lire en premier (Consignes de sécurité)

Pour éviter de blesser l'utilisateur ou d'autres employés, ainsi que d'endommager les biens, prendre note de ce qui suit :

**⚠ Avertissement** Indique une condition imminemment dangereuse : le non respect des instructions pourrait entraîner la mort ou des blessures graves.

**⚠ Mise en garde** Indique une condition potentiellement dangereuse : le non respect des instructions pourrait entraîner des blessures ou des dommages matériels.

**⚠ Avertissement**

- Pour éviter les courts-circuits, les chocs électriques ou les dommages, respecter les consignes suivantes :
  - S'assurer de couper l'alimentation avant de procéder à tout remplacement ou toute réparation.
  - Utiliser ce produit dans un état bien maintenu.
- Un entrepreneur professionnel doit effectuer l'installation et le câblage si des travaux de construction sont requis. Le non respect de ces instructions pourrait provoquer un incendie, des chocs électriques ou des chutes d'endroits élevés.

**⚠ Mise en garde**

- Ne pas faire fonctionner ce produit sans le capuchon ou l'unité DEL. Sinon, le produit pourrait tomber en panne.
- Après l'installation, ne pas utiliser ce produit pour monter l'équipement. Le non-respect de ces instructions pourrait entraîner des dommages au produit et/ou la chute d'équipements.
- Lors du retrait du couvercle ou de l'emballage d'une partition, qui sont fixés à ce produit, s'assurer de ne pas déchirer le couvercle ou l'emballage du produit. Le non respect de ces instructions pourrait endommager le produit.

**Avis**

- Pour assurer une sécurité adéquate lors de l'utilisation de la tour de signalisation, respectez les consignes suivantes :
  - Effectuer un entretien préventif périodique.
  - Par précaution contre les problèmes, utiliser ce produit avec d'autres équipements.
- S'assurer de décharger toute électricité statique du corps avant de manipuler les pièces sensibles à l'électricité statique du produit. (Pour éviter des dommages provoqués par l'électricité statique, toucher des métaux ou une prise de terre avec les mains ou d'autres parties du corps pour décharger l'équipement de la charge statique.)
- Utiliser un chiffon doux humidifié à l'eau lorsqu'il faut nettoyer l'unité DEL ou l'équipement. (Ne pas utiliser des diluants, de la benzine, de l'essence ou de l'huile.)
- Pour assurer la sécurité lors de l'installation de ce produit sur un équipement, respectez les consignes suivantes :
  - Ne pas retirer les pièces qui ne sont pas destinées à être retirées de ce produit.
  - Ne pas modifier ou démonter ce produit.

## 2 Liste de contrôle du produit

- Le contenu inclus pour ce produit est énuméré ci-dessous.
- 1. Tour de signalisation (1 pc.) 2. Poteau long (1 pc.) 3. Plaque de fixation (1 pc.) 4. Vis de serrage (1 pc.) 5. Support (1 pc.)
- 6. Vis autotaraudeuse (2 pcs.) 7. Ruban double face (1 pc.) 8. Boîtier de commutateur (1 pc.) 9. Manuel d'instructions (4 pc.) 10. Adaptateur CA (1 pc.)

## 3 Noms et dimensions des pièces

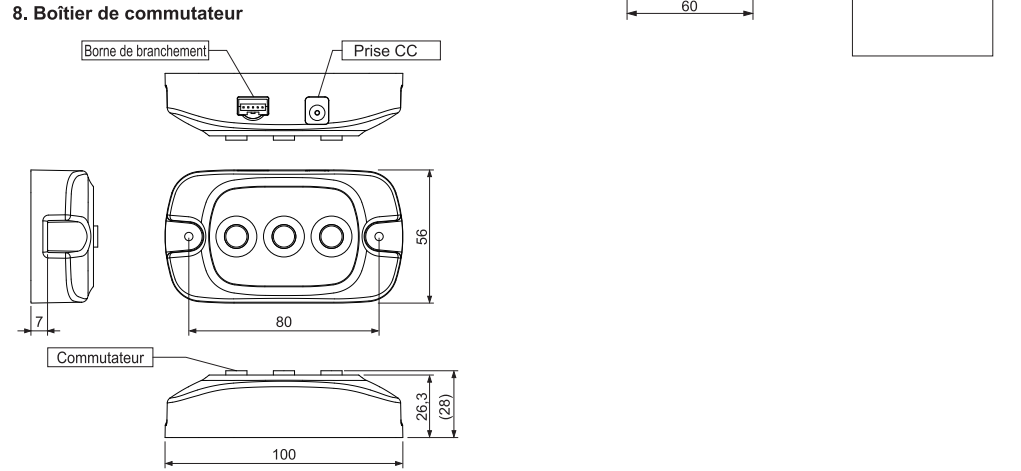
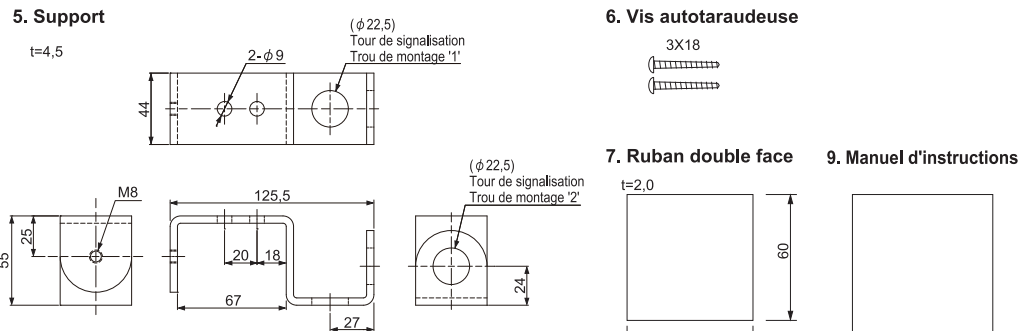
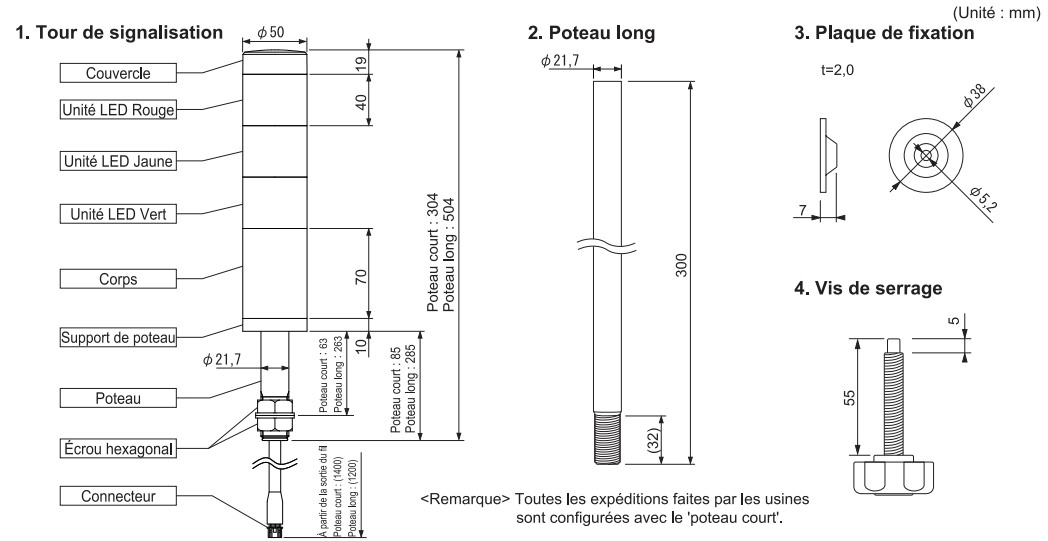

## 4 Installation

**Avis**

- Il faut respecter les exigences suivantes pour une installation correcte :
  - Installer la tour de signalisation dans un endroit où il n'y a pas de vibrations excessives.
  - Installer la tour de signalisation sur une surface stable.
  - Installer la tour de signalisation sur une surface plane.
- Installer la tour de signalisation uniquement dans une position verticale.

### 4.1 Installation ou remplacement de la vis de serrage

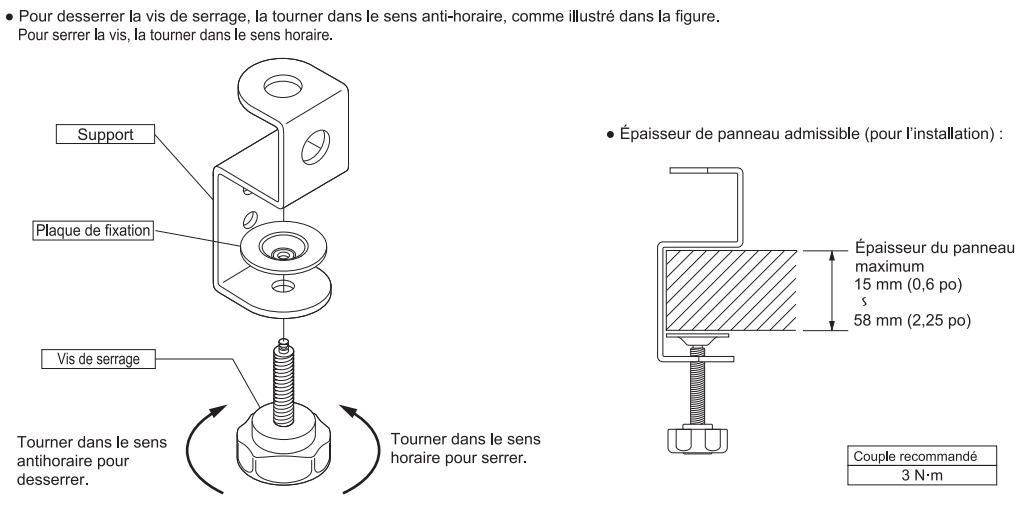

## 4.2 Installation du produit

**⚠ Mise en garde** Installer le produit selon un couple de serrage approprié qui correspond à la puissance de la surface de l'installation. Le non-respect de ces instructions pourrait endommager le produit ou l'endroit d'installation.

• Consulter les figures ci-dessous pour l'installation.

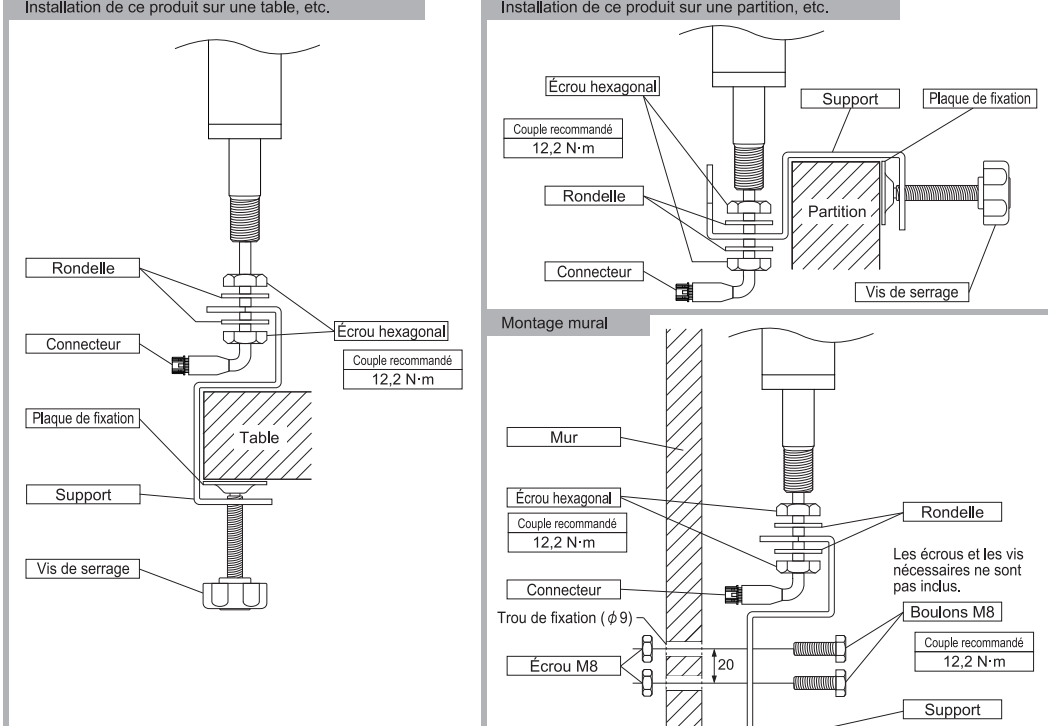

## 4.3 Installation du boîtier de commutateur

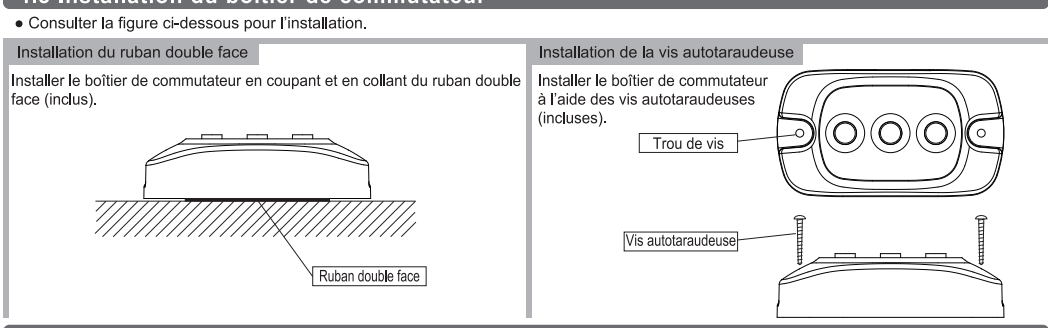

## 4.4 Remplacement du poteau de la tour de signalisation

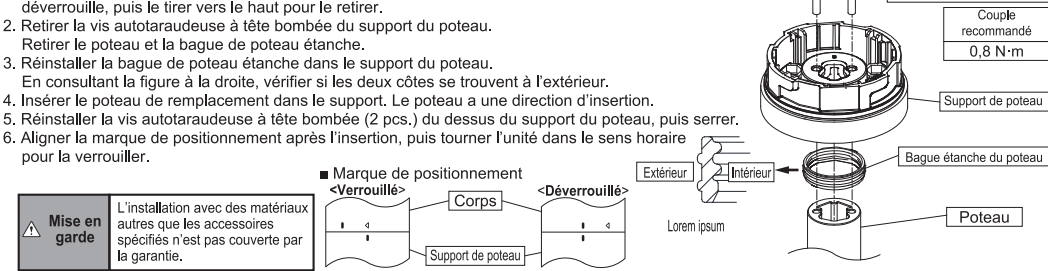

## 5 Câblage / Instructions de fonctionnement

**⚠ Avertissement**

- S'assurer de couper l'alimentation avant de procéder au câblage. Sinon, un court-circuit pourrait se produire.
- S'assurer d'utiliser une tension de fonctionnement appropriée et d'appliquer correctement le courant alternatif. Sinon, une combustion pourrait se produire.

**⚠ Mise en garde**

- Ne pas brancher ou faire fonctionner avec des mains mouillées. Sinon, des chocs et des blessures corporelles pourraient se produire.
- Ne pas brancher tout autre adaptateur CA sur la prise CC. Sinon, le produit pourrait tomber en panne.
- Ne pas tirer le câble ou le pousser dans le corps. Sinon, le produit pourrait tomber en panne.

• Après avoir branché le câble de connexion de ce produit sur la borne de branchement située sur le côté du boîtier de commutateur et branché la prise CC sur la fiche CC, insérer l'adaptateur CA sur une prise CA (de 100 à 240 VCA). Chaque fois que l'on appuie sur le commutateur, l'unité DEL correspondante de la tour de signalisation passe alternativement entre les modes allumé et non allumé.

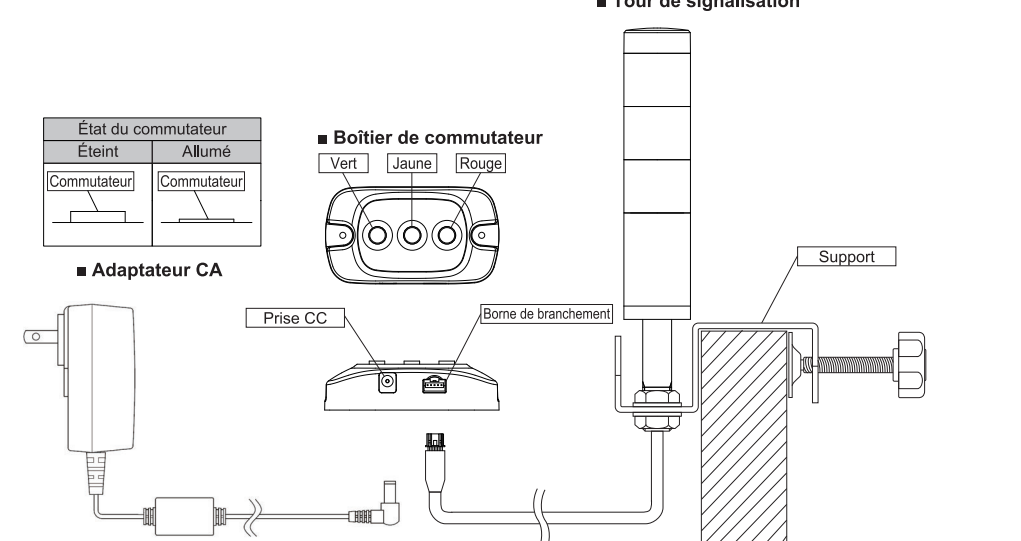

## 6 Spécifications

Modèle		HSST-3M2-RYG	
Tension nominale	Système total	100 ~ 240 VCA (50/60 Hz)	
	Tour de signalisation	24 VCC	
Plage de tensions de fonctionnement	Système total	Tension nominale ±10%	
	Tour de signalisation	Lorsque les 3 niveaux sont allumés	
Consommation d'alimentation nominale	Max.	Système total	4W
	Tour de signalisation		0,14A
Température ambiante de fonctionnement		0°C ~ +40°C	
Endroit de montage		Intérieur (endroit sec seulement)	
Direction du montage		Vertical	
Masse	Tour de signalisation (poteau court)	0,36 kg	
	Tour de signalisation (poteau long)	0,47 kg	
	Support	0,33 kg	
	Boîtier de commutateur	0,07 kg	
Plaque de fixation, vis de serrage		0,05 kg	

Pièces de rechange

- Couvercle 50
- Joint torique 50
- Feuille de filtration 50
- Support de poteau 50
- Bague de poteau étanche
- Support
- Boîtier de commutateur
- Assemblage d'accessoires (plaque de fixation, vis de serrage, ruban double face, vis autotaraudeuse)
- Ruban double face

(Remarque) • Les dimensions et les spécifications pourraient changer sans préavis en raison des améliorations continues apportées au produit.  
 • PATLITE et le logo PATLITE sont des marques de commerce ou des marques déposées de PATLITE Corporation de Japan et dans d'autres pays.